

平成23年度北信高等学校新人体育大会
 平成23年10月21日(金)
 長野運動公園総合体育館

男子学校対抗

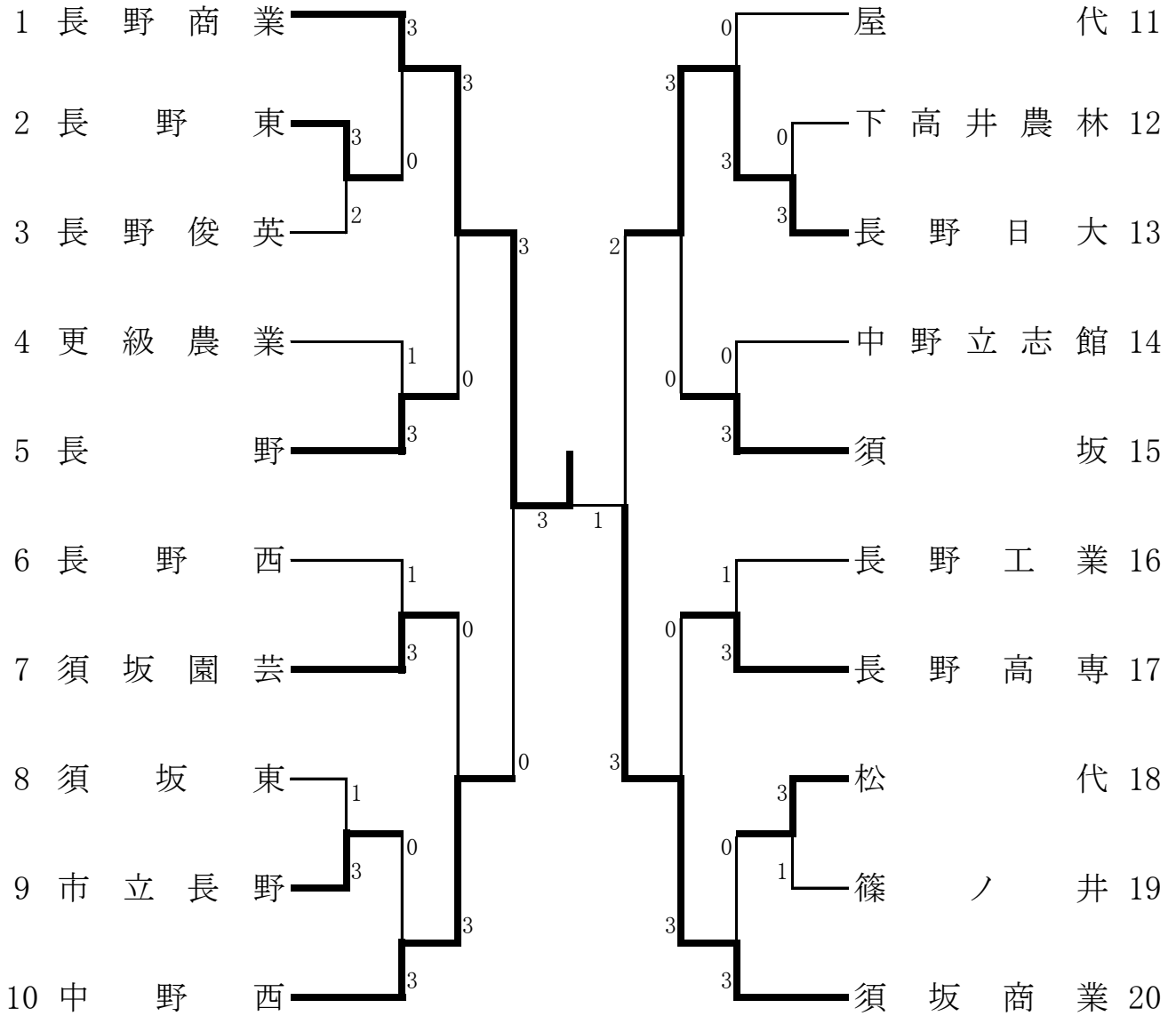

中野西 0 3 長野日大

3位決定戦

女子学校対抗

予選Aリーグ

1	須坂	1
2	屋代	3
3	長野	2

決勝トーナメント(予選リーグ1位)

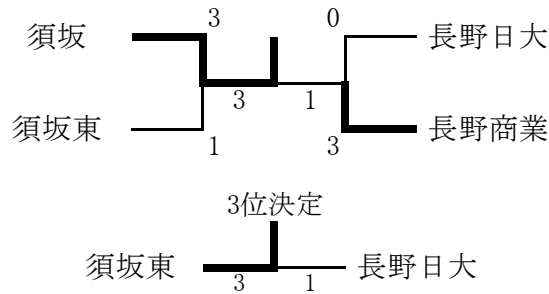

予選Cリーグ

1	長野日大	1
2	長野西	2
4	長野清泉	3
3	市立長野	4

予選Bリーグ

1	須坂商業	2
2	須坂東	1
3	学園長野	3
4	長野女子	4

決勝トーナメント(予選リーグ2位)

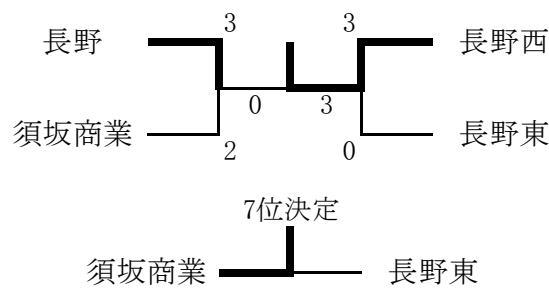

予選Dリーグ

1	長野商業	1
2	長野東	2
3	篠ノ井	3

* 女子予選リーグの試合順序

3チームの場合: 1-3、2-3、1-2

4チームの場合: 1-4、2-3、1-3、2-4、1-2、3-4

男子1位 長野商業

2位 須坂商業

3位 長野日大

4位 中野西

5位 須坂

6位 須坂園芸

7位 長野

8位 長野高専

女子1位 須坂

2位 長野商業

3位 須坂東

4位 長野日大

5位 長野西

6位 長野

7位 須坂商業

8位 長野東

男子ダブルス

1	川山	島将	玄晶 (須坂商業)	唐古	沢川	悠鉄	綺兵	(屋代)	34
2	山早	川侑	椋斗 (長野日大)	島金	田井	一貴	輝寛	(長野西)	35
3	中平	川和	一暉 (中野立志館)	酒尾	井澤	皓大	規夢	(篠ノ井)	36
4	池小	田嶋	希汰 (北部)	伊平	藤栗	大拓	智哉	(長野高専)	37
5	小湯	出本	伍大 (須坂)	本木	田藤	俊寿	樹博	(須坂園芸)	38
6	和山	田崎	弘太 (下高井農林)	長武	田石	壮涼	志平	(長野)	39
7	小藤	林澤	輝駿 (長野)	小阿	林納	直千	貴啓	(長野東)	40
8	芋小	川林	賀士 (中野西)	森内	山山	雅	治斐	(長野工業)	41
9	上野	条亮	輔成 (長野高専)	小若	井桐	一大	紀樹	(長野吉田)	42
10	安湯	西本	成之 (長野工業)	片海	端下	雄慎	佑椋	(中野立志館)	43
11	北藤	村将	郎諒 (須坂東)	浜宮	田村	往友	太平	(松代)	44
12	深小	河原	太朋 (更級農業)	宮中	原野	大修	典哉	(更級農業)	45
13	松竹	下内	一映 (松代)	原六	遠川	太和	郎平	(須坂)	46
14	佐飯	藤島	海梧 (屋代南)	佐徳	藤武	健克	喜哉	(中野西)	47
15	田田	中野	介磨 (須坂園芸)	長保	張科	一敬	祥郎	(市立長野)	48
16	磯小	林	平迅 (長野西)	山篠	本崎	周孝	汰平	(長野日大)	49
17	小田	中川	也希 (屋代)	岡綿	部貫	祐翔	吾也	(須坂)	50
18	山松	澤松	史也 (中野西)	曾関	根屋	賢志	守郎	(更級農業)	51
19	竹下	田島	聡平 (長野俊英)	佐横	藤口	健影	司虎	(中野立志館)	52
20	高霜	山村	作樹 (長野西)	横樋	口邊	大	輔尋	(長野俊英)	53
21	丸増	山井	平太 (市立長野)	小武	林原	純大	也貴	(長野工業)	54
22	坂清	水	誠健 (篠ノ井)	柄椋	澤井	一崇	輝充	(長野東)	55
23	藤宮	村裕	基紀 (長野工業)	山佐	田藤	能信	義吾	(長野西)	56
24	細森	川史	涼也 (長野高専)	岡石	野橋	秀	稜隆	(長野)	57
25	大勝	田山	凌聡 (須坂)	岸飯	田島	高直	吾隆	(松代)	58
26	片横	桐田	太太 (須坂商業)	池石	田田	野	幸登	(長野高専)	59
27	金中	井澤	希優 (松代)	西高	小林	純	晃斗	(須坂東)	60
28	関宮	森寄	矢司 (更級農業)	小小	林林	千友	斗大	(中野西)	61
29	森中	澤	淳薫 (長野日大)	細水	田野	裕	斗哉	(屋代)	62
30	太小	田林	一也 (長野東)	高岩	野崎	林	充祐	(須坂園芸)	63
31	板吉	倉原	希斗 (長野)	小原	野崎	拓	真知	(長野商業)	64
32	堀滝	内澤	郎樹 (屋代)	滝高	澤橋				65
33	吉峯	村未	輔也 (長野商業)						66

滝澤拓真
高橋将知
(長野商業)

女子ダブルス

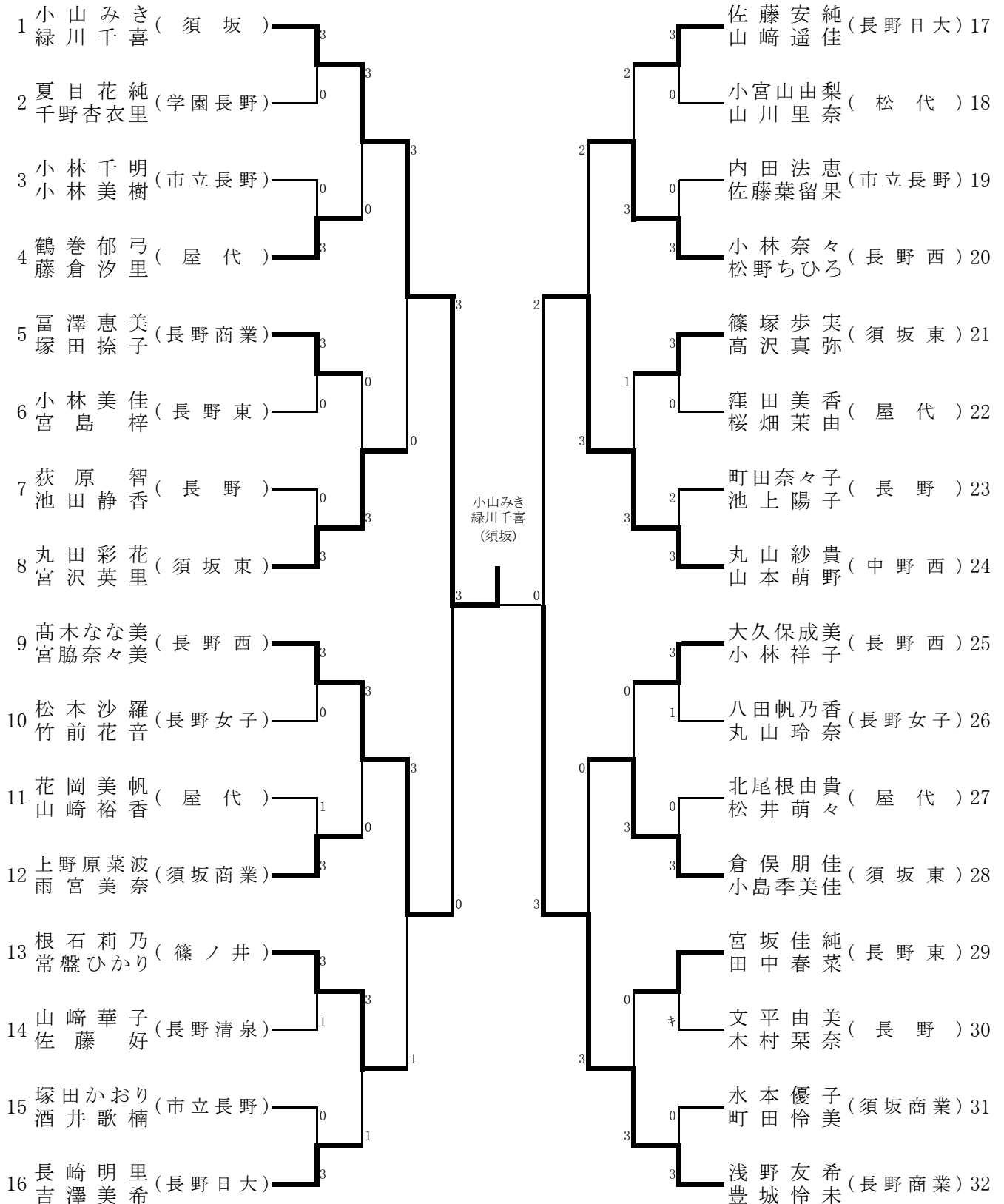

男子シングルス1

1 滝澤拓真 ②(長野商業)		47 太田 凌 ②(須坂)
2 田中悠葵 ②(長野)		48 工藤翔太 ①(須坂園芸)
3 末友秀明 ②(長野俊英)		49 宮澤和明 ①(屋代)
4 田中竜磨 ①(須坂園芸)		50 尾澤大夢 ①(篠ノ井)
5 福田航 ①(長野ろう)		51 細谷涼 ②(長野高専)
6 坂井誠 ①(篠ノ井)		52 丸山哲平 ②(市立長野)
7 小出祥伍 ①(須坂)		53 原正拓 ①(中野西)
8 土屋優作 ①(中野西)		54 小林迅 ②(長野西)
9 平栗拓哉 ②(長野高専)		55 板倉侑希 ②(長野)
10 宮坂勇也 ①(屋代)		56 市川一真 ②(長野俊英)
11 北村翔平 ②(長野吉田)		57 湯本貴之 ②(長野工業)
12 松澤友也 ②(中野西)		58 山田能義 ②(長野西)
13 武原大貴 ②(長野工業)		59 森川史也 ①(長野高専)
14 岡部祐吾 ①(須坂)		60 深見翔太 ②(更級農業)
15 北村将太郎 ①(須坂東)		61 細田千冬 ②(屋代)
16 宮寄雅司 ①(更級農業)		62 岸田菖吾 ②(松代)
17 佐藤信吾 ①(長野西)		63 渡邊尋 ②(長野俊英)
18 竹内喜映 ②(松代)		64 西野晃 ①(須坂東)
19 小林勇揮 ②(須坂商業)		65 三ツ井陽平 ①(長野)
20 小川幸希 ②(屋代)		66 佐藤健司 ②(中野立志館)
21 横田影虎 ②(中野立志館)		67 綿貫翔也 ①(須坂)
22 小林哲也 ①(須坂園芸)		68 柄澤一輝 ②(長野東)
23 上條将 ②(長野高専)		69 原遼太郎 ②(中野西)
24 中村友哉 ①(更級農業)		70 篠崎孝介 ②(長野日大)
25 長田壮志 ②(長野)		71 岩崎裕哉 ②(下高井農林)
26 宮澤孝矢 ①(屋代)		72 吉原祐斗 ②(長野)
27 磯野幸平 ②(長野西)		73 霜村尚樹 ①(長野西)
28 平川和暉 ①(中野立志館)		74 金井優希 ①(松代)
29 小林丞士 ①(中野西)		75 芋川大賀 ②(中野西)
30 池田準希 ②(北部)		76 池田高幸 ②(長野高専)
31 木島強 ①(長野工業)		77 池森俊介 ②(須坂)
32 飯島圭梧 ①(屋代南)		78 小山裕紀 ①(長野吉田)
33 徳武克祥 ②(市立長野)		79 久保翔吾 ①(中野西)
34 春日佑太 ①(長野高専)		80 洞野一樹 ①(屋代)
35 長張丈一郎 ②(須坂商業)		81 吉原孝輔 ②(長野商業)
36 岡野稜 ①(長野)		82 本田俊樹 ②(須坂園芸)
37 宮村裕紀 ②(長野工業)		83 小野凌平 ①(長野高専)
38 山崎翔太 ②(下高井農林)		84 太田孝一 ②(長野東)
39 小林直貴 ②(長野東)		85 下田康平 ①(長野俊英)
40 小林充 ②(須坂園芸)		86 小嶋孝汰 ②(北部)
41 六川和喜 ②(中野西)		87 唐沢悠綺 ②(屋代)
42 小松康央 ①(屋代)		88 宮田往典 ②(更級農業)
43 竹松聡 ①(長野俊英)		89 森雅治 ①(長野工業)
44 千村甲斐 ①(須坂)		90 早川侑斗 ①(長野日大)
45 中澤優 ①(松代)		91 町田和也 ①(中野西)
46 山本周平 ②(長野日大)		92 山田将晶 ②(須坂商業)

滝澤拓真②
(長野商業)

男子シングルス2

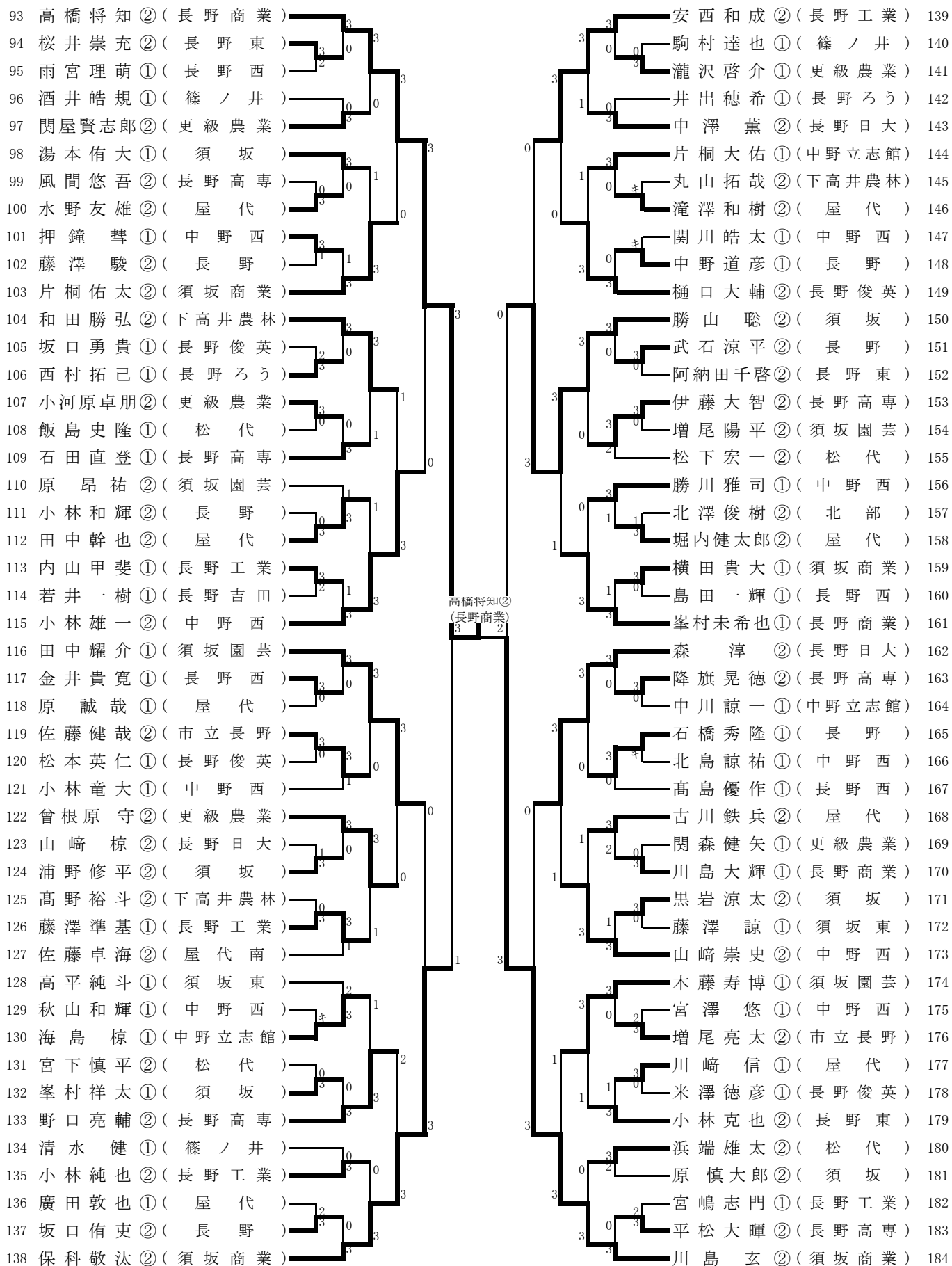

決勝

女子シングルス

1 緑川千喜①(須坂)		3		清水茜①(長野高専)	40
2 湯本紗良①(屋代)	1	0	3	松本沙羅②(長野女子)	41
3 酒井歌楠①(市立長野)	3	0	3	北村麻実①(更級農業)	42
4 木村葉菜①(長野)	3	0	3	坂田悠希②(長野清泉)	43
5 塚田捺子②(長野商業)	3	0	3	富田莉帆①(須坂東)	44
6 篠塚歩実①(須坂東)	3	0	3	浅野友希②(長野商業)	45
7 小林美佳②(長野東)	0	0	0	塚田かおり②(市立長野)	46
8 小池日和①(長野清泉)	0	3	1	松野ちひろ①(長野西)	47
9 宮脇奈々美①(長野西)	3	0	1	桜畑茉由①(屋代)	48
10 上野原菜波②(須坂商業)	3	0	3	雨宮美奈①(須坂商業)	49
11 大川瑞生②(中野西)	1	0	0	宮沢英里①(須坂東)	50
12 小林美樹②(市立長野)	3	0	3	吉澤美希①(長野日大)	51
13 八田帆乃香②(長野女子)	0	1	0	北島莉子②(長野ろう)	52
14 渡辺真奈①(長野商業)	3	0	2	小林千明②(市立長野)	53
15 高沢真弥①(須坂東)	3	0	2	大久保成美②(長野西)	54
16 文平由美②(長野)	0	1	0	藤倉汐里②(屋代)	55
17 藤木麻唯①(下高井農林)	0	0	0	池上陽子②(長野)	56
18 山崎裕香②(屋代)	3	0	3	宮島梓①(長野東)	57
19 佐藤安純②(長野日大)	3	0	3	山口裕子①(松代)	58
20 宮坂佳純①(長野東)	3	0	3	藤田美優①(須坂)	59
21 深津成美②(長野ろう)	0	2	3	豊城怜未②(長野商業)	60
22 山本萌野①(中野西)	3	0	3	松井萌々①(屋代)	61
23 佐藤好②(長野清泉)	0	1	3	夏目花純①(学園長野)	62
24 長崎明里①(長野日大)	3	0	0	山崎華子②(長野清泉)	63
25 倉俣朋佳②(須坂東)	3	0	3	田中春菜①(長野東)	64
26 小林祥子①(長野西)	0	1	1	小島季美佳②(須坂東)	65
27 小宮山由梨①(松代)	0	0	2	内田法恵②(市立長野)	66
28 窪田美香②(屋代)	3	0	3	池田静香②(長野)	67
29 富澤恵美②(長野商業)	3	0	0	竹前花音②(長野女子)	68
30 鶴巻郁弓②(屋代)	3	0	3	丸山紗貴②(中野西)	69
31 常盤ひかり②(篠ノ井)	3	0	1	山崎遥佳②(長野日大)	70
32 丸山玲奈①(長野女子)	0	0	0	北尾根由貴②(屋代)	71
33 牧野慶子①(長野清泉)	0	3	1	山川里奈①(松代)	72
34 町田奈々子②(長野)	3	0	0	荻原智②(長野)	73
35 小林奈々②(長野西)	3	0	3	高木なな美②(長野西)	74
36 神林利奈②(学園長野)	1	1	3	根石莉乃②(篠ノ井)	75
37 水本優子①(須坂商業)	3	0	3	花岡美帆②(屋代)	76
38 静谷早紀①(市立長野)	2	0	3	町田怜美①(須坂商業)	77
39 丸田彩花②(須坂東)	3	0	3	佐藤葉留果②(市立長野)	78
				小山みき②(須坂)	79

緑川千喜①
(須坂)